



Firma \_\_\_\_\_

Telefon \_\_\_\_\_

Ansprechpartner \_\_\_\_\_

Telefax \_\_\_\_\_

Seite bitte kopieren,  
ausfüllen  
und an uns faxen:

**+49 (0)2371 1575-29**

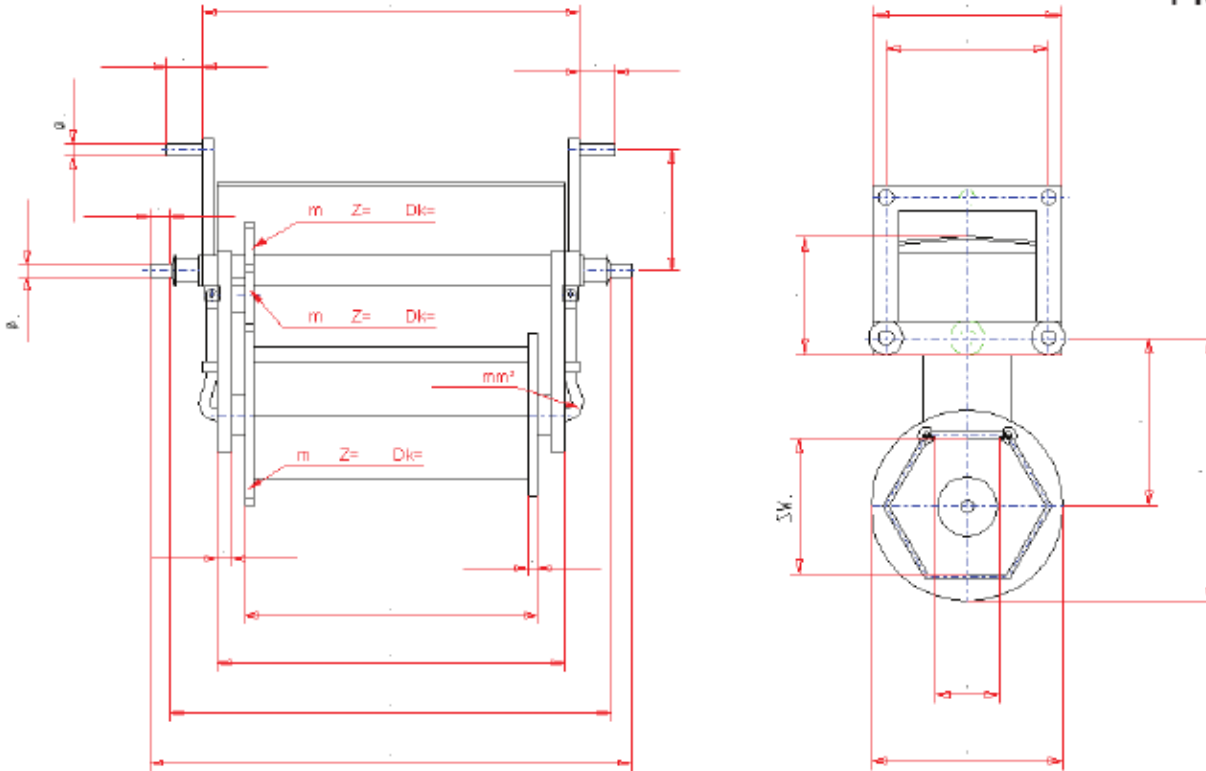

Menge \_\_\_\_\_

max. Badtemperatur \_\_\_\_\_ ° C

Gewichtsanforderung \_\_\_\_\_ kg

Beschichtungsart: \_\_\_\_\_

Teilespektrum: \_\_\_\_\_

Perforation:  Schlitz \_\_\_\_\_ mm

Rund \_\_\_\_\_ mm  A-Siebstopfen

Senkung beidseitig:  ja

nein  E-Siebstopfen

Werkstoff:  PP

PE 500  PE 1000  PPs

sep. Zahnrad:  ja  nein

Deckel: \_\_\_\_\_ -teilig

Automatikbetrieb:  ja  nein

Trommeltrockner:  ja  nein

Kontaktart:  Kabel  Scheibe  Knopf  Leiste  \_\_\_\_\_

Trommeldrehzahl: \_\_\_\_\_ U/min

Bremse  ja  nein

Spannung:  24 Volt  42 Volt

\_\_\_\_\_ Volt

Motorschutzschalter:  ja  nein

Trägerbeschichtung:  Epoxydharz  gummiert

Sonstiges: \_\_\_\_\_

**Motorstromkontaktart:** Skizze bzw. Foto bitte separat beifügen.